



INSTITUTO DE ATENCIÓN
SOCIAL Y SOCIOSANITARIA

INSTITUTO DE ATENCIÓN SOCIAL Y SOCIOSANITARIA MANUAL CORPORATIVO

1.- IMAGEN CORPORATIVA

- 1.1 - Logotipo a color
- 1.2 - Logotipo marca conjunta
- 1.3 - Logotipo blanco y negro
- 1.4 - Logotipo escala de grises
- 1.5 - Tipografía corporativa
- 1.6 - Escala de reducción
- 1.7 - Proporciones
- 1.8 - Área de protección

2.- USOS DEL LOGOTIPO

- 2.1. - Aplicaciones incorrectas
- 2.2. - Otras aplicaciones

IMAGEN CORPORATIVA

1. IMAGEN CORPORATIVA

1.1 - Logotipo a color

Logotipo a color

Logotipo marca conjunta

Logotipo en blanco y negro

Logotipo en escalas de grises

Tipografía corporativa

Escala de reducción

Proporciones

Área de protección

1.1 - Logotipo a color

Los colores del logotipo son inalterables en cuanto a sus valores en CMYK (aplicable a impresos) y RGB (aplicable a medios digitales) y su distribución entre los elementos del mismo como se muestran a continuación.



CMYK:

Azul oscuro C100 M69 Y0 k11
Amarillo C0 M9 Y100 k4
Azul claro C85 M50 Y1 K0



RGB:

Azul oscuro R0 G37 B119
Amarillo R245 G223 B0
Azul claro R5 G112 B178



PANTONE:

Pantone Azul Ocuero 287 CVC
Pantone Amarillo 116 CVC
Pantone Azul Claro 2925 C



WEB:

Azul oscuro #002577
Amarillo #f5df00
Azul claro #0570b2



**INSTITUTO DE ATENCIÓN
SOCIAL Y SOCIOSANITARIA**

1. IMAGEN CORPORATIVA

1.2 - Logotipo en conjunto

Logotipo a color

Logotipo marca conjunta

Logotipo en blanco y negro

Logotipo en escalas de grises

Tipografía corporativa

Escala de reducción

Proporciones

Área de protección

1.2 - Logotipo marca conjunta

El logotipo del IAS siempre irá acompañado del logotipo oficial del Cabildo de Gran Canaria. Este último, seguirá los requisitos de aplicaciones y usos correspondiente.



1. IMAGEN CORPORATIVA

1.3 - Logotipo en blanco y negro

Logotipo a color

Logotipo marca conjunta

Logotipo en blanco y negro

Logotipo en escalas de grises

Tipografía corporativa

Escala de reducción

Proporciones

Área de protección

1.3 - Logotipo blanco y negro

A continuación se muestra los porcentajes de negro y blanco que se aplican al logotipo si va a ser utilizado con dicha característica.

Esta posibilidad es válida si la pieza que va a soportarlo lo necesita, o si ésta también es en blanco y negro.

CMYK:

Negro C0 M0 Y0 k100

RGB:

Negro R0 G0 B0

WEB:

Negro #000000

Todas las variantes monocolor son válidas. El uso de cada una de ellas dependerá de su tipo de aplicación.



1. IMAGEN CORPORATIVA

1.4 - Logotipo en escalas de grises

Logotipo a color

Logotipo marca conjunta

Logotipo en blanco y negro

Logotipo en escalas de grises

Tipografía corporativa

Escala de reducción

Proporciones

Área de protección

1.4 - Logotipo en escalas de grises

A continuación se muestra los porcentajes de escalas de grises que se aplican al logotipo si va a ser utilizado con dicha característica.

Esta posibilidad es válida si la pieza que va a soportarlo lo necesita, o si ésta también es en blanco y negro.

CMYK:
Negro C0 M0 Y0 k100
Gris C0 M0 Y0 K60

RGB:
Negro R0 G0 B0
Gris R135 G135 B135

WEB:
Negro #000000
Gris #878787



1. IMAGEN CORPORATIVA

1.5 - Tipografía corporativa

Logotipo a color

Logotipo marca conjunta

Logotipo en blanco y negro

Logotipo en escalas de grises

Tipografía corporativa

Escala de reducción

Proporciones

Área de protección

1.5 - Tipografía Corporativa

El logotipo utiliza dos tipos de tipografías diferentes:

- **NUNITO:** Para el texto del logotipo.

- **SNIPPET:** Para el texto dentro del símbolo.

Para la web y el texto escrito de las aplicaciones se utiliza la familia:

- **ROBOTO**

Esta tipografía es también recomendada para la redacción de textos y documentos.

NUNITO

A B C D E F G H I J K L M N O P Q R S T U V W X Y Z

1 2 3 4 5 6 7 8 9 0 " ' ! ; ? ;

a b c d e f g h i j k l m n o p q r s t u v w x y z

SNIPPET

A B C D E F G H I J K L M N O P Q R S T U V W X Y Z

1 2 3 4 5 6 7 8 9 0 " ' ! ; ? ;

a b c d e f g h i j k l m n o p q r s t u v w x y z

ROBOTO

A B C D E F G H I J K L M N O P Q R S T U V W X Y Z

1 2 3 4 5 6 7 8 9 0 " ' ! ; ? ;

a b c d e f g h i j k l m n o p q r s t u v w x y z

1. IMAGEN CORPORATIVA

1.6 - Escala de reducción

Logotipo a color

Logotipo marca conjunta

Logotipo en blanco y negro

Logotipo en escalas de grises

Tipografía corporativa

Escala de reducción

Proporciones

Área de protección

1.6 - Escala de reducción

Dentro del abanico de necesidades comunicacionales existen algunas que exigen la reducción del logotipo. En este apartado fijamos el mínimo al cual puede llegar a reducirse este a fin de mantener la armonía en el conjunto, las proporciones y la finalidad irrenunciable de su perfecta visualización.

No hay un tamaño máximo del logotipo ya que dependerá de su aplicación.

Cuando el tamaño sea menor al del mínimo de 2 cm se utilizará la versión sin texto del logotipo que tendrá las mismas reglas de protección, código de color, etc. que el logotipo original.

· Tamaño mínimo de uso:



· Versión sin texto: si el tamaño es menor al mínimo de 2cm:



Impresión:



Pantalla:



1. IMAGEN CORPORATIVA

1.7 - Proporciones

Logotipo a color

Logotipo marca conjunta

Logotipo en blanco y negro

Logotipo en escalas de grises

Tipografía corporativa

Escala de reducción

Proporciones

Área de protección

1.7 - Proporciones

Para un correcto uso del logotipo sin crear deformaciones se debe tener en cuenta las siguientes anotaciones:

- Cogiendo como referencia el alto del texto del logotipo **“Instituto de atención social y sociosanitaria = x”**
- El alto es $7x$, mientras que el ancho es 2 veces $7x + 2x$.

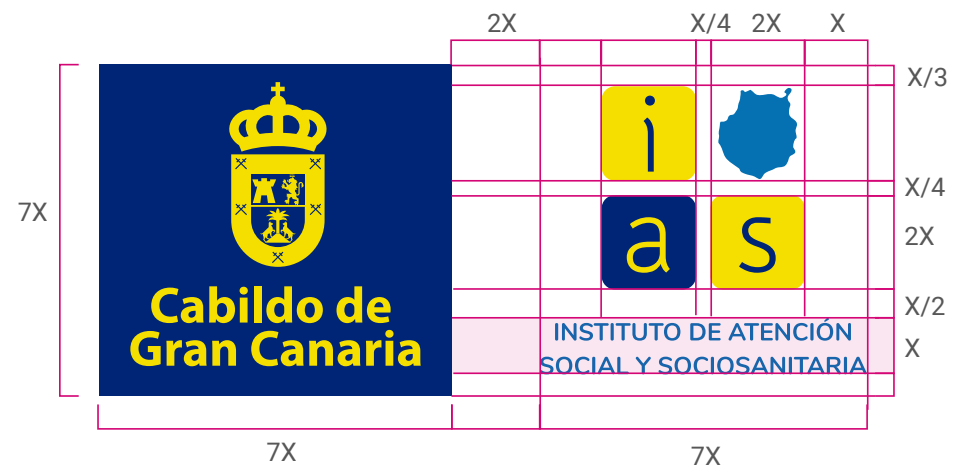

1. IMAGEN CORPORATIVA

1.8 - Área de protección

Logotipo a color

Logotipo marca conjunta

Logotipo en blanco y negro

Logotipo en escalas de grises

Tipografía corporativa

Escala de reducción

Proporciones

Área de protección

1.8 - Área de protección

Para una presentación consistente es importante mantener alrededor de la marca un área de seguridad que la proteja de otros textos, bordes, gráficas o ilustraciones.

No respetar el área de seguridad afecta la legibilidad y el impacto.

La distancia de seguridad perimetral es la misma que 1/4 del ancho del logotipo del Cabildo de Gran Canaria.





USOS DEL LOGOTIPO

USOS DEL LOGOTIPO

2.1 Aplicaciones incorrectas

Aplicaciones incorrectas

Otras aplicaciones

2.1 Aplicaciones incorrectas

El uso incorrecto del logotipo puede transmitir mensajes confusos y nunca debe ser comprometido a adaptarse a un determinado diseño o sistema de impresión.

En los apartados anteriores quedan expuestas las necesidades respecto para la construcción y usos del logotipo de la marca.

Para evitar cambios en las proporciones, composición o en los colores, se mantendrán los objetivos de identificación que se reflejan en el manual.



USOS DEL LOGOTIPO

2.2 Otras aplicaciones

Aplicaciones incorrectas

Otras aplicaciones

2.2 - Otras aplicaciones

Versión horizontal del logotipo.

El uso esta versión dependerá de si el tipo de aplicación lo requiere, como puede ser la cabecera de la página web.

Esta versión se regirá con los mismos códigos de colores, versión monocolor, escala de reducción, protección, etc. que lo expuesto en el manual del logotipo en su versión original.



2.2 - Otras aplicaciones

Documentos A4

Medidas: Din-A4 vertical.

Características:

Márgenes

Los márgenes del A4 tienen que tener las mismas medidas que se muestran en la imagen de la derecha.

Logotipo

- **Primera página del documento:** siempre se colocará en la **zona superior izquierda** del folio. Con el alto indicado y su proporción correspondiente.

- **Páginas siguientes:** respetando los mismos márgenes se reducirá la altura del logotipo a 2 cm.

Estas mismas características se tienen presentes cuando se utilicen los logos en escalas de grises o en blanco y negro.

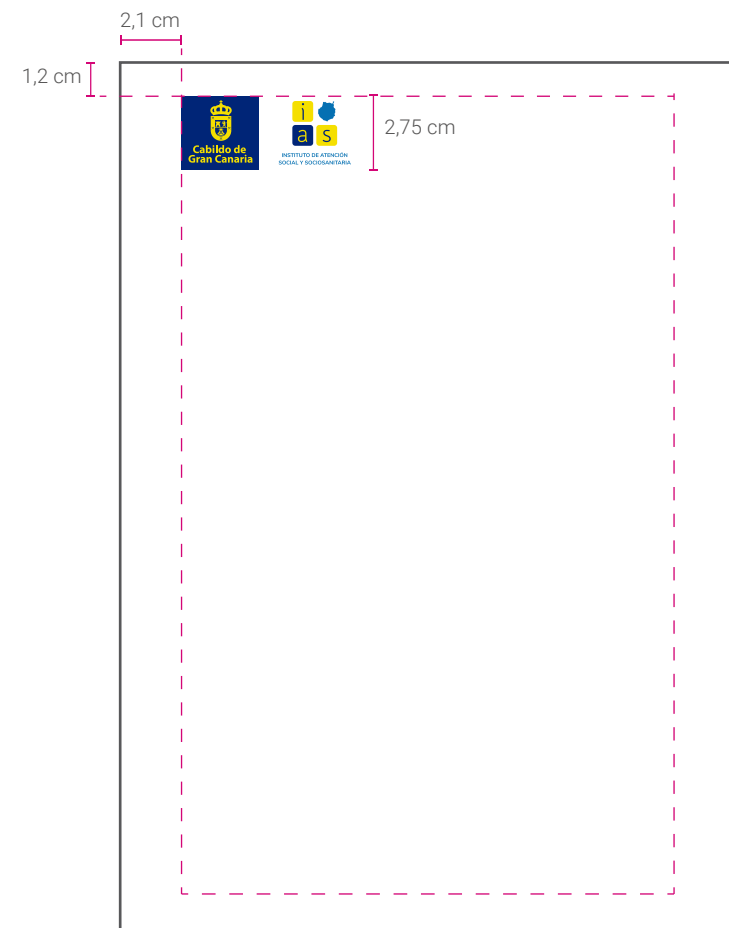

Página 1 principal del A4.

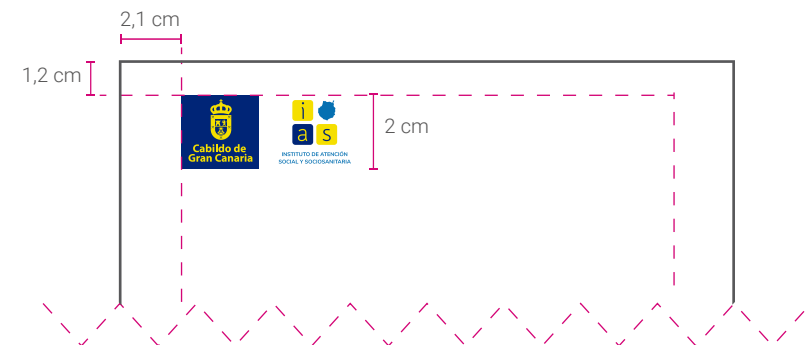

Siguientes páginas del documento.

2.2 - Otras aplicaciones

Documentos A4 con terceros.

Logotipo del IAS conjunto a logotipos de terceros.

Medidas: Din-A4 vertical.

Características:

Márgenes:

Los márgenes del A4 tienen que tener las mismas medidas que se muestran en la imagen de la derecha.

Conjunto de logotipos:

Siempre se colocará en la **zona superior izquierda** del folio. Con el alto indicado y su proporción correspondiente.

- **Logotipo del IAS:** 2,75 cm de alto por su proporción en la primera página y 2 cm de alto por su proporción en las siguientes.

- **Logotipo de terceros:** respetando el área de seguridad del logotipo del IAS como establecido anteriormente en este documento, se colocará a la derecha con una altura no superior al logotipo del IAS individual.

Estas mismas características se tienen presentes cuando se utilicen los logos en escalas de grises o en blanco y negro y otros documentos donde se pueda establecer estas normas de convivencia.

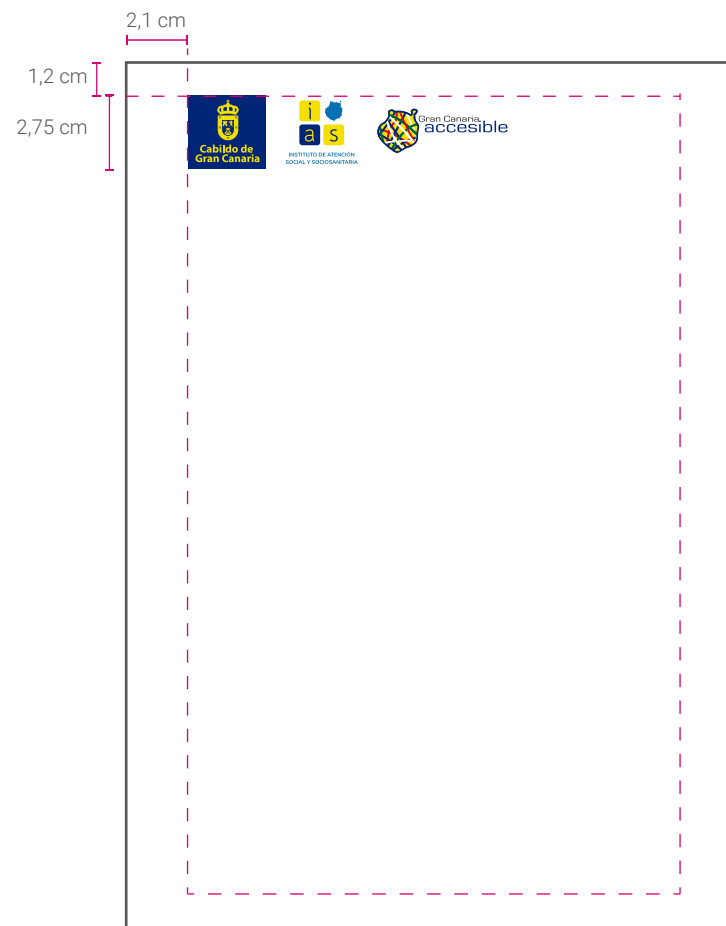

Página 1 principal del A4.



Siguientes páginas del documento.

2.2 - Otras aplicaciones

Sobre Americano

Medidas: 11,5 x 22,5 cm

Características:

Márgenes

Las medidas que se muestran son orientativas.

Logotipo

Siempre se colocará en la **zona superior izquierda** del sobre, con el alto indicado y su proporción correspondiente.

Línea

- Color: C0 M0 Y0 K90.

- Medida: 0,25 x 2 cm.

Tipografía

- **Roboto Light 7pt:** dirección y contactos.
- **Roboto Regular 7pt:** web y título de teléfono y fax.

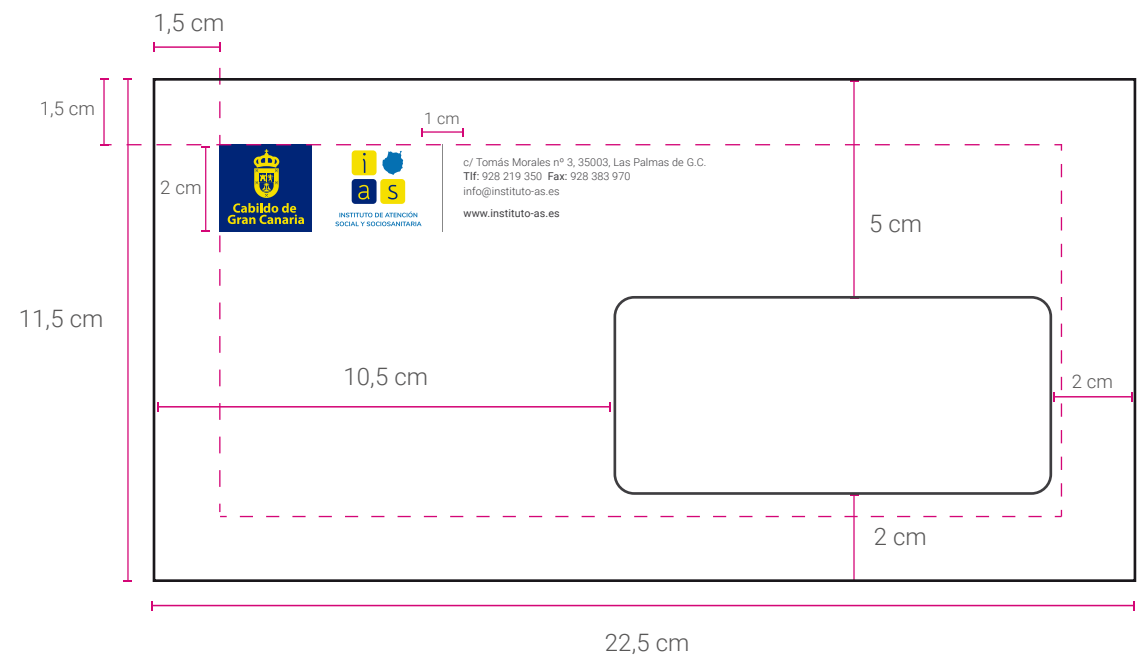

2.2 - Otras aplicaciones

Tarjeta de Visita

Medidas: 8,5 x 5,5 cm.

Características:

Logotipo

Siempre se colocará en la **zona superior izquierda** de la tarjeta. Con el alto indicado y su proporción correspondiente.

Tipografía

- **Roboto Bold Italic 9 pt:** nombre y apellidos.
- **Roboto Regular 7 pt:** cargo (mayúsculas) y web.
- **Roboto light 7 pt:** dirección y contactos.

Código QR

Es una propuesta opcional. Para que sea legible ha de tener un tamaño mínimo de 1,5 cm.



Tarjeta de visita a una cara.

2.2 - Otras aplicaciones

Pie de correo electrónico

Características:

Logotipo

Siempre se colocará en la **zona inferior** del emisor. Con el alto indicado y su proporción correspondiente.

Los iconos de la página web y facebook tendrán el alto indicado y su proporción correspondiente.

Tipografía

- **Roboto Bold Italic 12 pt:** nombre y apellidos.
- **Roboto Regular 12 pt:** cargo.
- **Roboto Thin 12 pt:** IAS.
- **Roboto Light 8 pt:** advertencia legal.



2.2 - Otras aplicaciones

Pie de correo electrónico

Logotipo del IAS conjunto al logotipo de GC Accesible

Características:

Logotipo

Siempre se colocará en la **zona inferior** del emisor.

- **Logotipo de GC Accesible:** 70 px de alto por su proporción.

- **Logotipo del IAS:** 80 px de alto por su proporción.

Entre ambos Logotipos hay que tener en cuenta el área de protección del logotipo IAS.

Los iconos de la página web y facebook tendrán el alto indicado y su proporción correspondiente.

Tipografía

- **Roboto Bold Italic 12 pt:** nombre y apellidos.

- **Roboto Regular 12 pt:** cargo .

- **Roboto Thin 12 pt:** IAS

- **Roboto Light 8 pt:** advertencia legal



2.2 - Otras aplicaciones

Carpeta:

Medidas: 46 x 32 cm.

Características:

Parte delantera:

- **Logotipo:** Las medidas serán las que se muestran en el ejemplo. El logotipo estará alineado verticalmente al centro de la carpeta.
- **Tipografía:** Roboto Medium 14 pt. C0 M0 Y0 K90.
- **Líneas:** 0,25 cm por su proporción. C0 M0 Y0 K90.

Parte trasera:

- **Logotipo:** Estará alineado horizontal y verticalmente con el centro de la carpeta. La separación de la línea y el texto es el mismo al ancho de 1/4 del logotipo.
- **Tipografía:**
 - **Roboto Light 10,5 pt.** C0 M0 Y0 K90: dirección, contactos.
 - **Roboto Regular 10,5 pt.** C0 M0 Y0 K90: web.

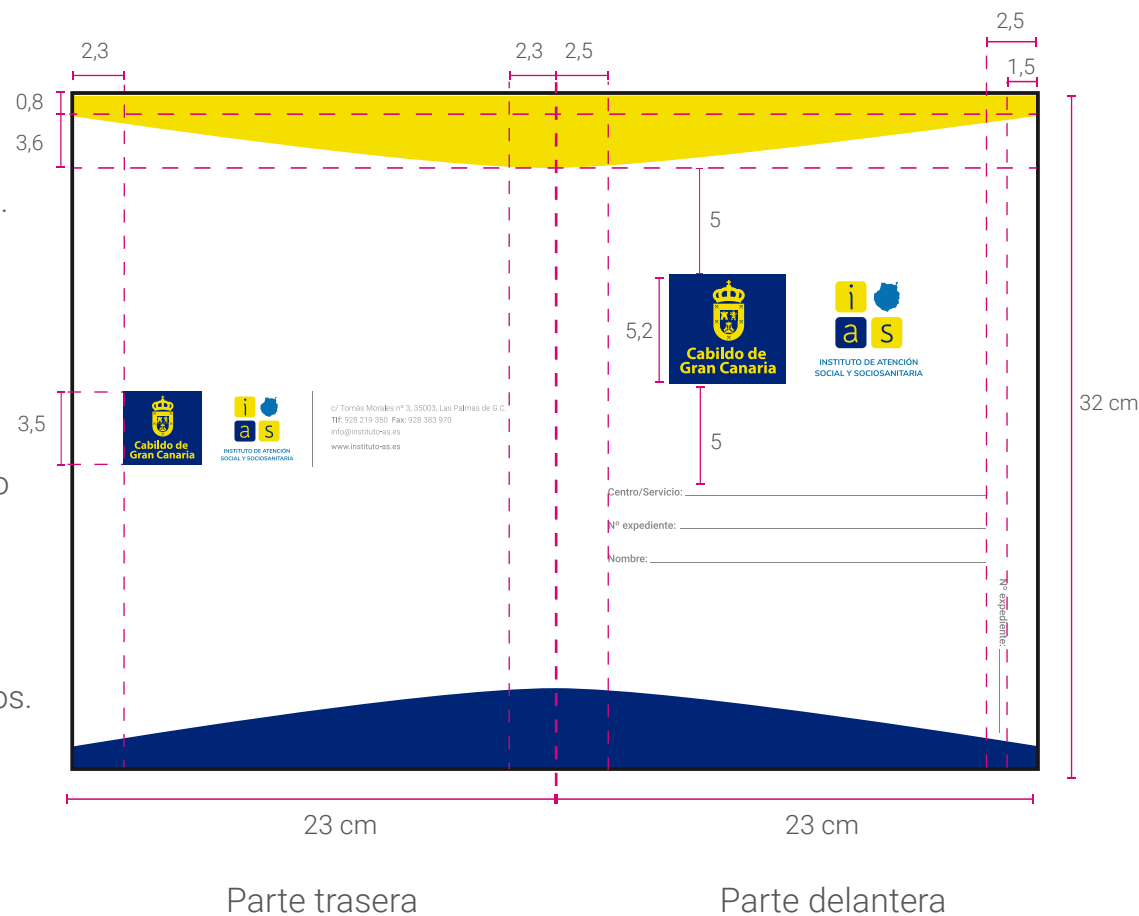

Medidas en cm.

2.2 - Otras aplicaciones

Bolígrafo:

Medidas: Depende del modelo. El ejemplo es de 1,2 x 13 cm.

Características:

Márgenes

Para el ejemplo las medidas que se muestran son orientativas.

Logotipo

Se utilizará el logotipo monocolor. Estará alineado en el centro del bolígrafo, con el alto indicado y su proporción correspondiente.

Según el criterio expuesto adaptar el diseño a las medidas correspondientes.



Las medidas del bolígrafo son aproximadas.

2.2 - Otras aplicaciones

Roll-up y Photocall

Medidas: 85 x 200 cm

Características:

Márgenes

Los márgenes del roll-up son 1/4 del ancho del logotipo del Cabildo de Gran Canaria.

Roll-up

El logotipo siempre se colocará en la **zona central** del roll-up. Con el alto indicado y su proporción correspondiente.

Estas mismas características se tienen presentes cuando se utilicen los logos en escalas de grises o en blanco y negro.

Photocall

El logotipo estará separado proporcionalmente desde el centro a los extremos del photocall y contará en su fondo con un mosaico de logotipos al 30% de opacidad y distribuidos proporcionalmente.

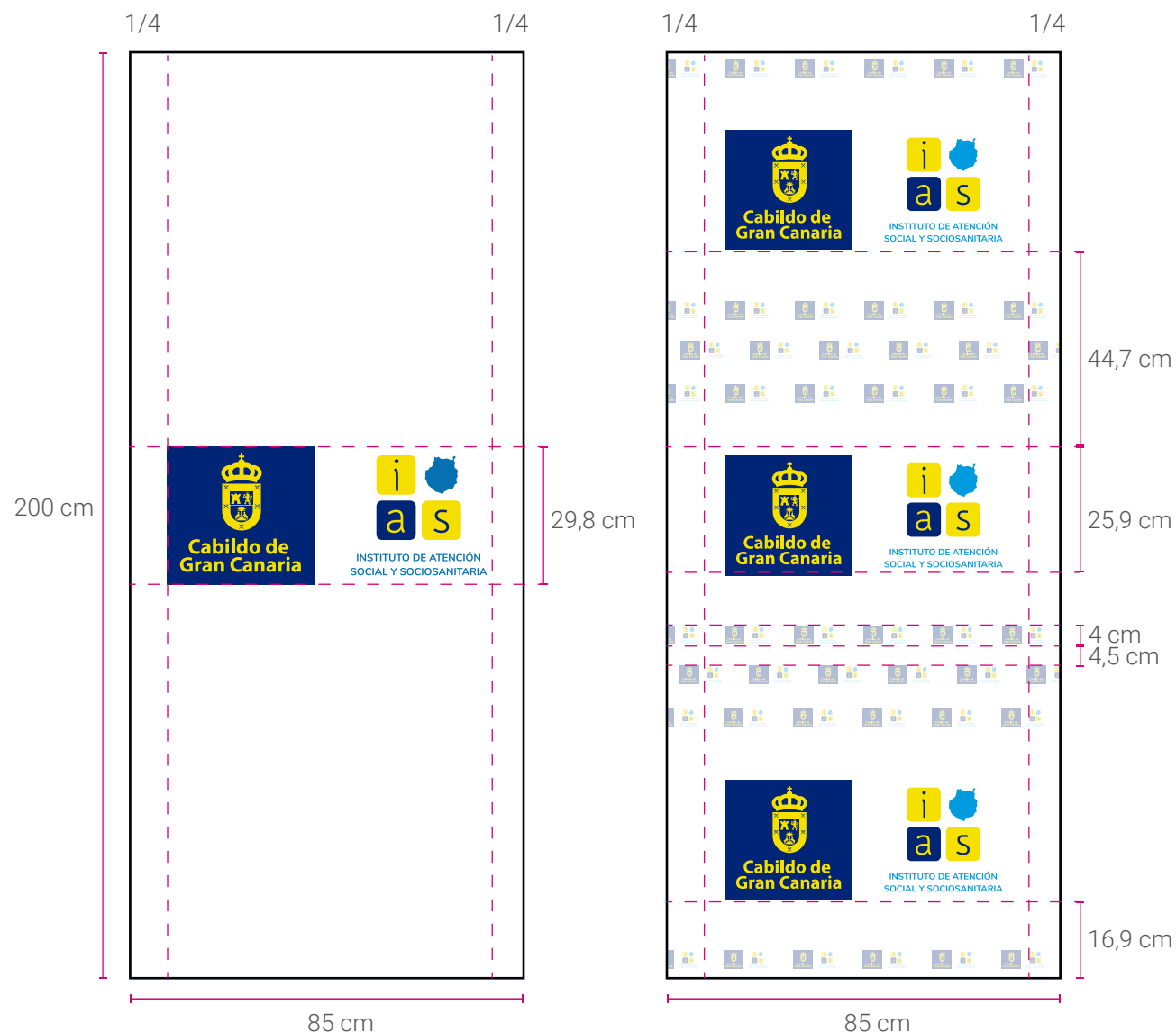

2.2 - Otras aplicaciones

Cartel Promocional

Medidas: Din-A3 vertical.

Características:

Márgenes

Los márgenes del cartel tiene que tener las mismas medidas que se muestran en la imagen de la derecha.

Logotipo

- Se puede colocar tanto en la **zona superior** o **inferior** del cartel.
- Si el alto del logotipo es menor al indicado, se tendrá que tener en cuenta el apartado 1.6 de **escala de reducción** incluido en el manual.

Estas mismas características se tienen presentes cuando se utilicen los logos en escalas de grises o en blanco y negro.

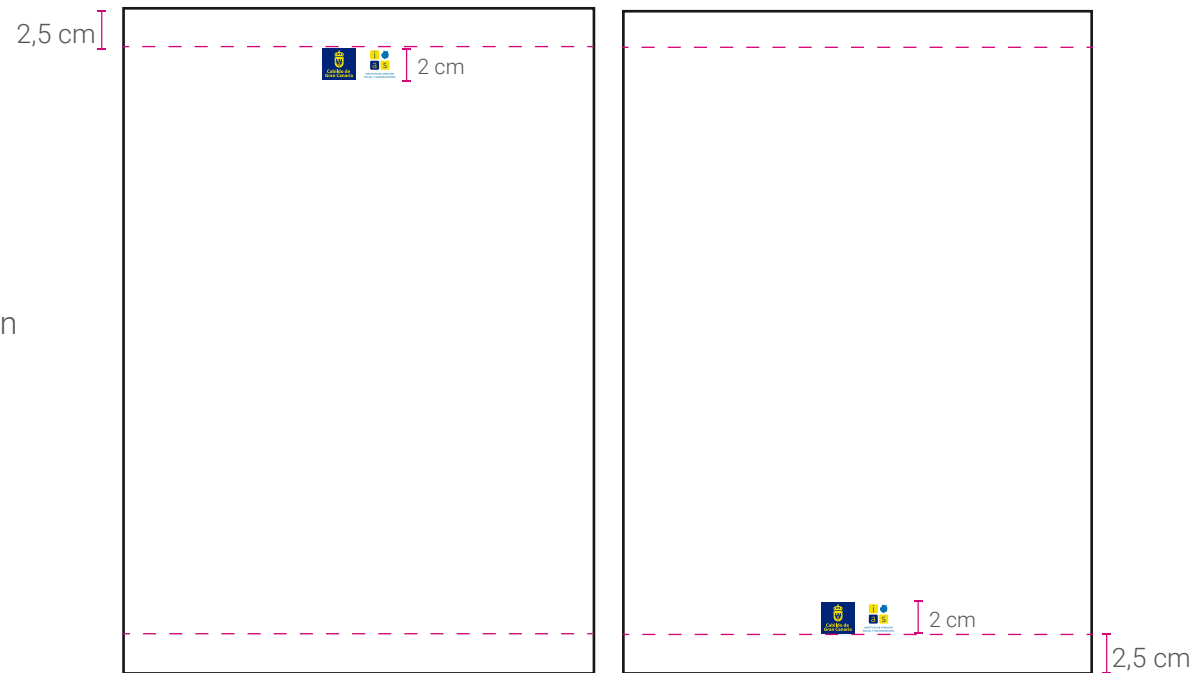

Propuesta A

Propuesta B

2.2 - Otras aplicaciones

Camisas de uniformes

Características:

Márgenes

Respetar el área de protección entre logotipos.

Logotipo

Se coloca en el lado izquierdo del pecho, tal y como se muestra en las imágenes. El alto máximo es el indicado, al igual que su proporción correspondiente.

Estas mismas características se tienen presentes cuando se utilicen los logos en escalas de grises o en blanco y negro.

Según el criterio expuesto adaptar el diseño a las medidas correspondientes.

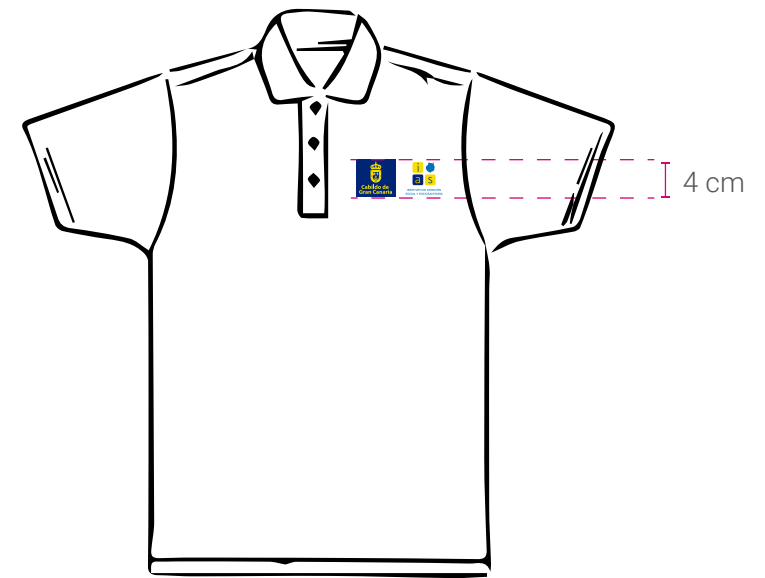

Fotomontaje aproximado.

2.2 - Otras aplicaciones

Gorra

Características:

Márgenes

Respetar el área de protección entre logotipos.

Logotipo

Se coloca en la **zona central** de la gorra, tal y como se muestra en las imágenes. El alto máximo es el indicado, al igual que su proporción correspondiente.

Estas mismas características se tienen presentes cuando se utilicen los logos en escalas de grises o en blanco y negro.

Según el criterio expuesto adaptar el diseño a las medidas correspondientes.

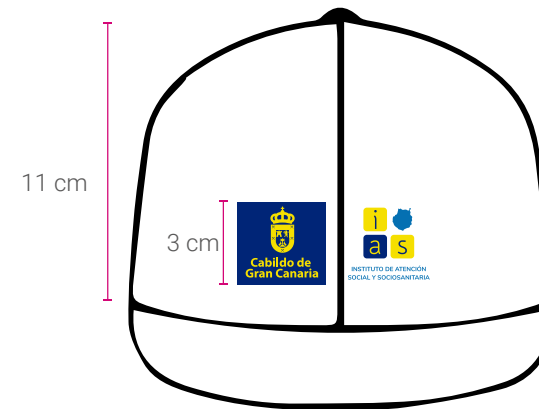

Fotomontaje aproximado.

2.2 - Otras aplicaciones

Bordado para textil de cama

Medidas: Cama de 90 cm.

Características:

Márgenes

Respetar el área de protección entre logotipos.

La zona visible corresponde a lo visual en la parte superior de la cama. Se ha calculado una caída lateral de 20 cm. (aprox.)

Logotipo

Se coloca en serie a un 1/3 de lo visible de la sábana, tal y como se muestra en las imagen. El alto máximo del logotipo es el indicado por su proporción.

Color: azul oscuro. (ver apartado 1.1. para código de color)

Otros textiles

Se utilizará el mismo diseño para elementos textiles de tamaño similar.

Según el criterio expuesto adaptar el diseño a las medidas correspondientes.

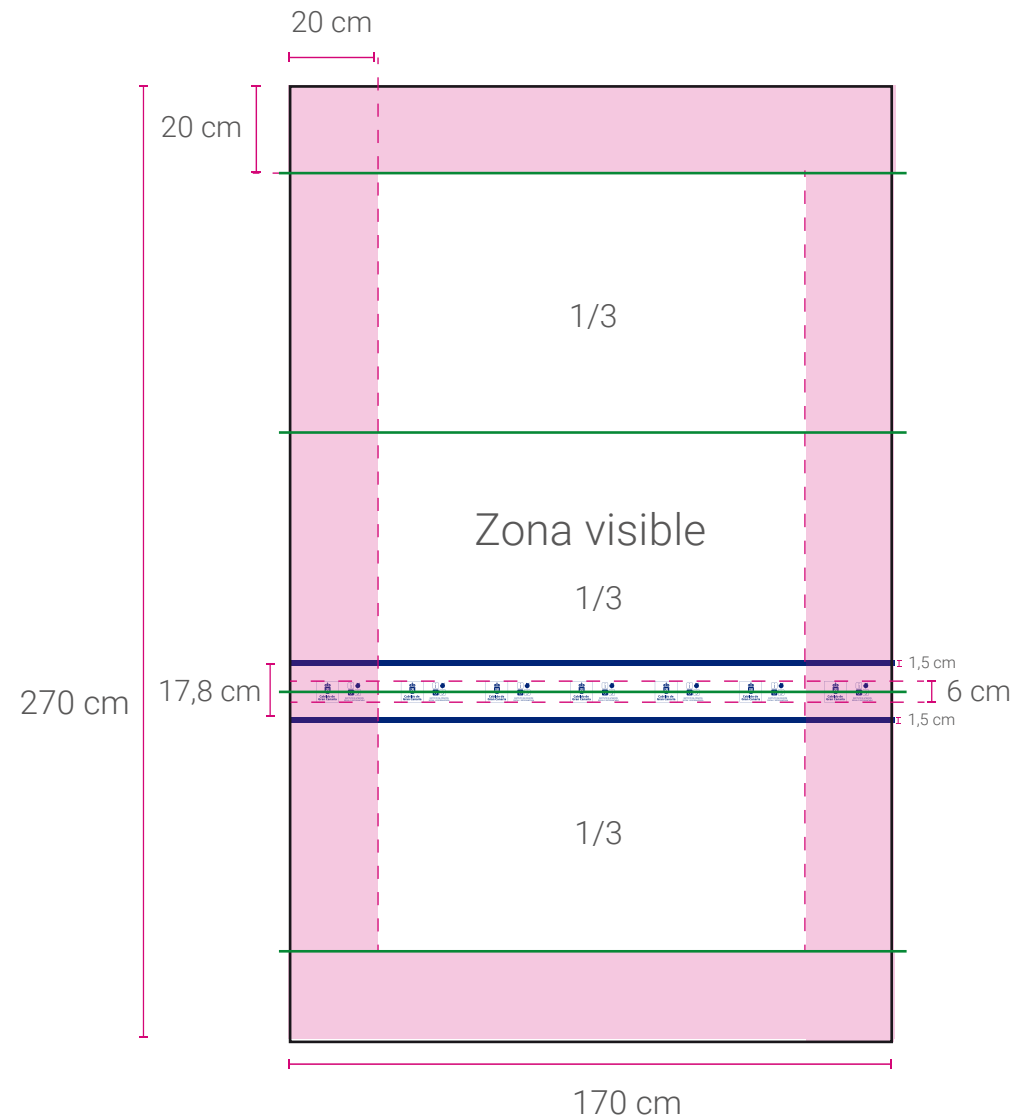

2.2 - Otras aplicaciones

Sábanas

Medidas: Cama de 90 cm.

Características:

Márgenes

Respetar el área de protección entre logotipos.

La zona visible corresponde a lo visual en la parte superior de la cama.

Se ha calculado una caída lateral de 20 cm. (aprox.)

Logotipo

Se coloca en serie a $1/3$ de lo visible de la sábana, tal y como se muestra en las imágenes. El alto máximo es el indicado por su proporción correspondiente.

Color de fondo: azul oscuro. (ver apartado 1.1. para código de color)

Color de logotipo: blanco

Otros textiles

Se utilizará el mismo diseño para elementos textiles de tamaño similar.

Según el criterio expuesto adaptar el diseño a las medidas correspondientes.

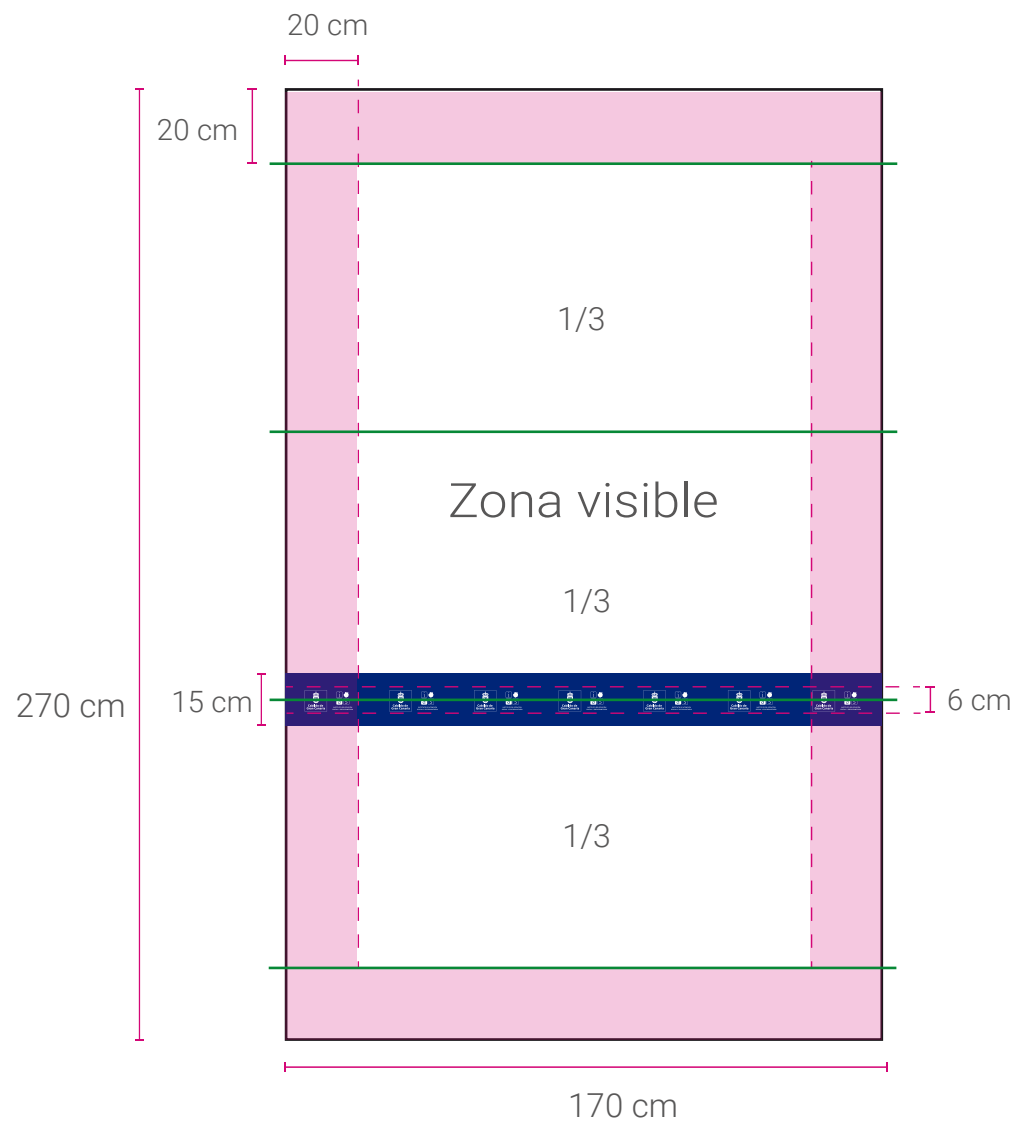

2.2 - Otras aplicaciones

Almohada

Medidas: 90 x 50 cm

Características:

Márgenes

Respetar el área de protección entre logotipos.

Logotipo

El alto máximo es el indicado por su proporción correspondiente. La alineación entre logotipos es proporcional al espacio.

Color de fondo: azul oscuro. (ver apartado 1.1. para código de color).

Color de logotipo: blanco.

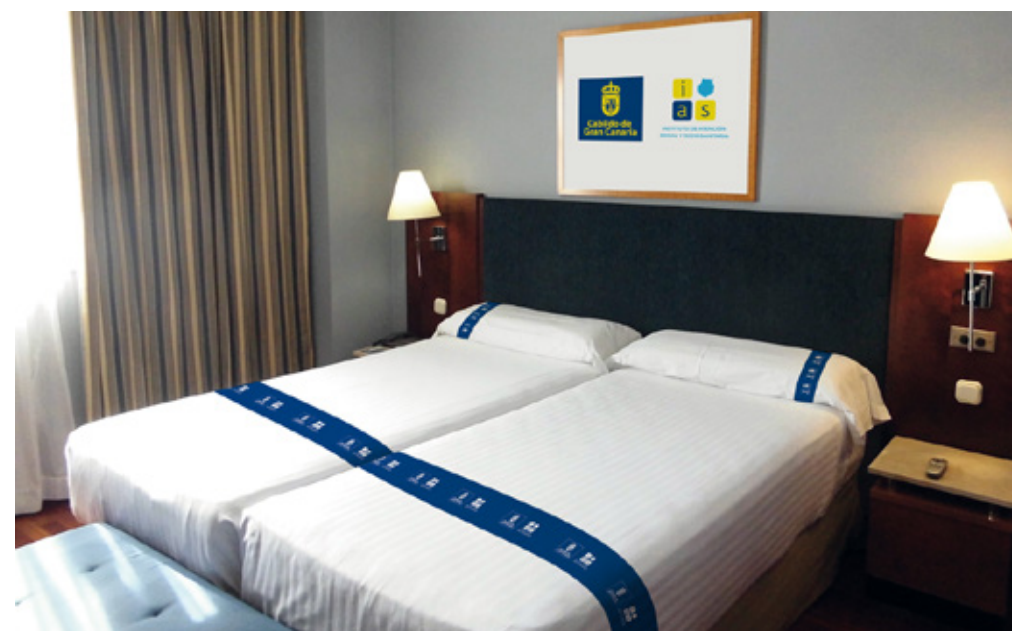
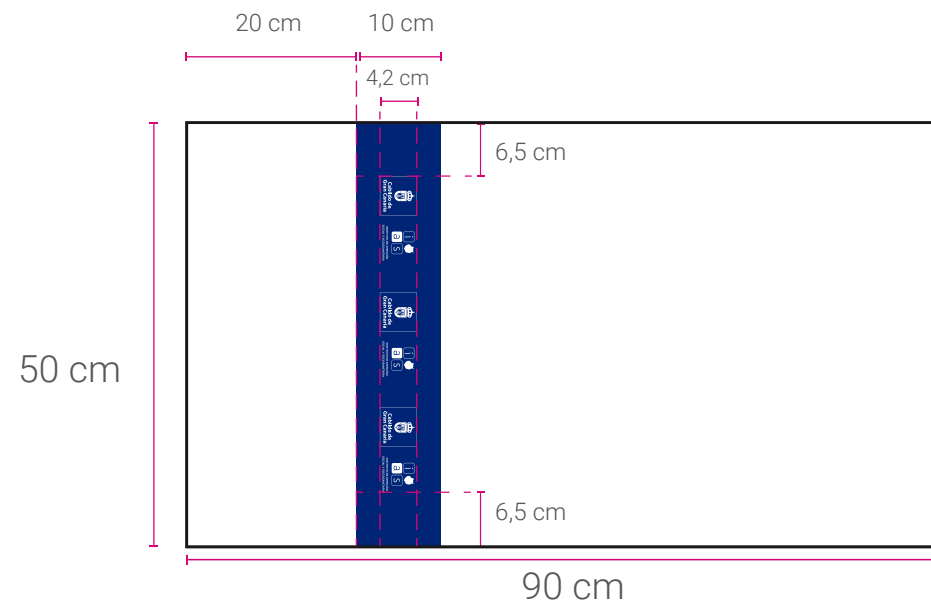

Fotomontaje aproximado de sábanas y almohadas.

2.2 - Otras aplicaciones

Marca conjunta con terceros

Esta versión se registrará con los mismos códigos de colores, versión monocolor, escala de reducción, protección, etc. que lo expuesto en el manual del logotipo en su versión original.

Logotipo de terceros

El logotipo de terceros se colocará en la zona derecha del logotipo IAS con la marca conjunta del Cabildo, respetando el área de protección y no pudiendo tener más altura que el logotipo IAS independiente.

Estas mismas características se tienen presentes cuando se utilicen los logos en escalas de grises o en blanco y negro.

